

**Aluminium Rolsteiger, type 135-28-7 x 2.500 mm  
met ribbelpen en volgens NEN-EN 1004 - 3 - 8/12 -XXXD**

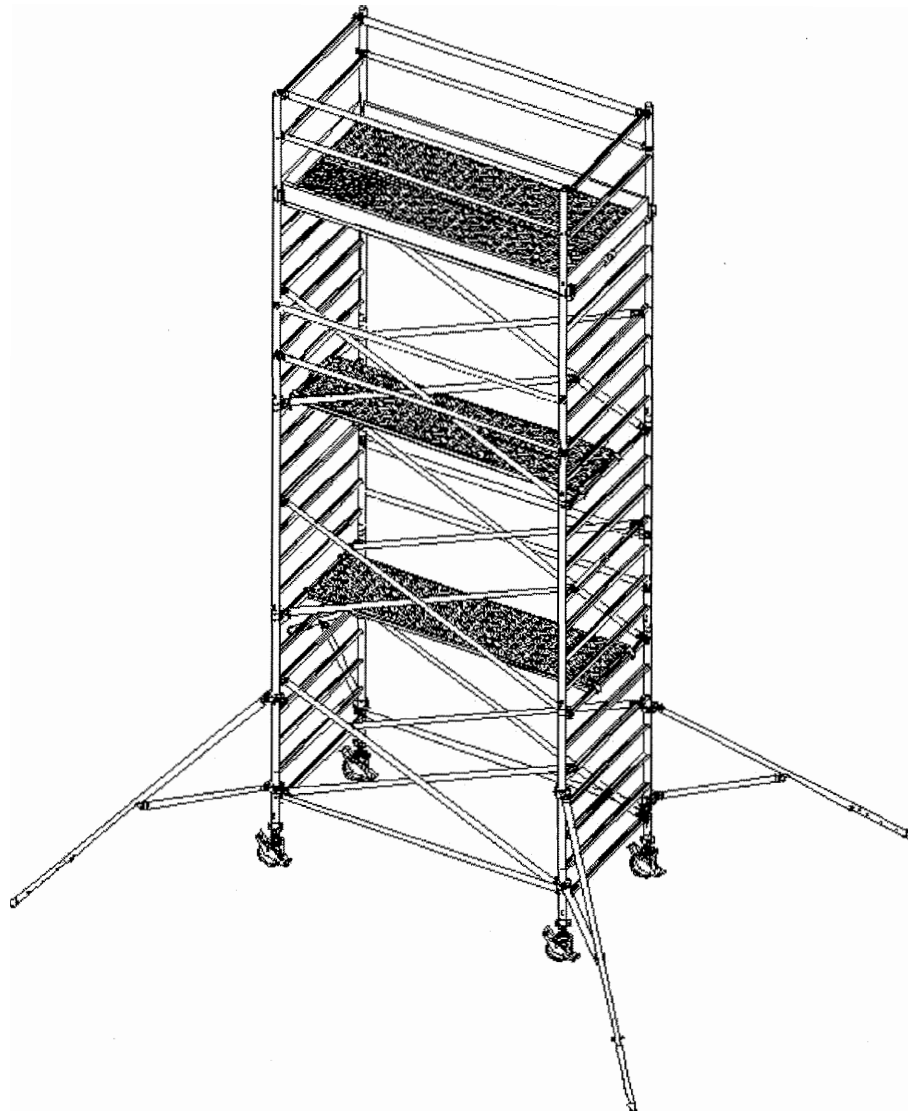

**LADO Klimmaterialen B.V.**

## **HANDLEIDING VOOR OPBOUW EN GEBRUIK**



**Verrijdbare aluminium steiger, volgens de normering NEN-EN 1004 - 3 - 8/12 -XXXD  
Toegestane belasting 200 Kg/M<sup>2</sup> gelijkmatig verdeeld over het platform, klasse 3.  
De maximale netto belasting per toren is 1000 kg, gelijkmatig verdeeld.**



## WAARSCHUWING

Deze handleiding geeft instructies voor het correct opbouwen en veilig gebruiken van de aluminium rolsteiger. De gebruiker is verantwoordelijk voor het aanwezig zijn van de handleiding op de bouwplaats, tijdens opbouw en gebruik. De gebruiker moet er van verzekerd zijn, dat de met de opbouw belaste personen de instructies hebben gelezen en begrepen, en dus in staat zijn de steigers veilig op te bouwen. Opbouwen mag alleen geschieden door ervaren en vakkundige personen, welke ook aantoonbare deskundigheid in acht nemen.

## INHOUDSOPGAVE

<i>INHOUDSOPGAVE</i> .....	2
<i>MAXIMUM WERKHOOGTE VOOR VRIJSTAANDE ALUMINIUM STEIGERS</i> .....	2
<i>STEIGERS IN GEBRUIK OP LOCATIES MET MOGELIJKE WINDBELASTING</i> .....	2
<i>ONDERDELEN - BENAMING</i> .....	4
<i>ONDERDELEN - SPECIFICATIE</i> .....	6
<i>ONDERDELEN</i> .....	6
<i>OPBOUW - INSTRUCTIE</i> .....	7
<i>ALGEMENE GEBRUIKSVOORSCHRIFTEN</i> .....	10
<i>ALGEMENE GEBRUIKSVOORSCHRIFTEN</i> .....	11

## MAXIMUM WERKHOOGTE VOOR VRIJSTAANDE ALUMINIUM STEIGERS

<b>Samenstelling</b>	<b>Binnen, zonder wind</b>	<b>Buiten, met wind</b>
Met stabilisatoren	14.00 meter	10.00 meter
Met stabilisatoren en 120 kg ballast		14.00 meter

Voor steigers werkhoogte hoger dan aangegeven raadpleeg uw lokale verdeler.

## STEIGERS IN GEBRUIK OP LOCATIES MET MOGELIJKE WINDBELASTING

Vorzorgsmaatregelen dienen genomen te worden als men de steiger plaatst op een locatie waar de blootstelling aan wind extra hoog is. Meestal zal de steiger buiten staan maar men dient ook rekening te houden met het tunneleffect. Dit is bijvoorbeeld als de steiger in een open gebouw staat of in een smalle ruimte tussen twee gebouwen.

Hiervoor de volgende aanwijzingen:

- Bij windkracht 6 Beaufort of hoger niet meer werken op de steiger.
- Zorg dat de steiger verankerd is aan een gebouw of een andere daarvoor geschikte constructie. Laat nooit een schermkap/regenkap onbeheerd achter

## OPGELET

Bevestig altijd stabilisatoren aan de steiger en veranker indien mogelijk (verplicht vanaf 8 meter en hoger per elke volgende verdieping. ) de steiger aan een gebouw of een andere daarvoor geschikte constructie.

**Laat nooit steigers opgebouwd en/of onbeheerd achter vanaf windkracht 6 Beaufort.**

Plaats horizontale schoren als veiligheidsleuningen op de frame ringen aan de buitenzijde van de passeer platforms en aan beide zijde bij werkplatforms almede op de sporten van het 2 sports leuningframe. Plaats tevens op alle werkplatforms kantplanken.

Raadpleeg bij twijfel ***steeds*** uw lokale leverancier.

## ONDERDELEN - BENAMING

### OPBOUW FRAMES:

Verschillende frame hoogten zijn beschikbaar, zodat u altijd de juiste steigerhoogte kunt bereiken. Verstelbare binnenpoten mogen niet gebruikt worden om de steiger te verhogen. Frames zijn te herkennen aan het aantal sporten. Leuning frames worden gebruikt als laatste frame bovenop het hoogst geplaatste frame. Frames hebben een sportafstand van 28 cm zodat u eenvoudig naar boven kunt klimmen langs de binnenzijde van de steiger, welke wettelijk is vastgelegd in de normeringen en in de Warenwet.

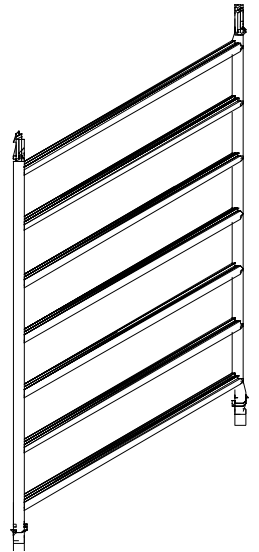

### VERSTELBARE BINNENPOTEN EN ZWENKWIELEN:

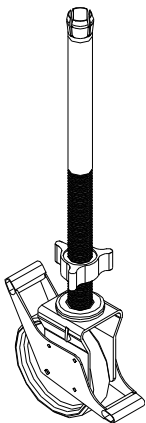

De verstelbare wielspindels gaan in de onderkant van het frame en hebben een verstelbare wartel, die op de schroefdraad van de spindel draait. Voor fijn afstelling hoeft u de wartel alleen rond te draaien. ZwenkwieLEN zitten vast aan de wielspindel. De wielspindels worden in het frame gehouden door een klemsysteem. De zwenkwieLEN zijn voorzien van een rem, die altijd geblokkeerd moet staan tijdens het gebruik van de steiger.

### SCHOREN:

Er zijn 2 soorten schoren, de horizontaal schoor en de diagonaal schoor. Horizontaal schoren zijn gemakkelijk te herkennen, zij hebben dezelfde lengte als het platform. Diagonaal schoren zijn langer en worden steeds diagonaal geplaatst vanaf de 2<sup>e</sup> sport van het frame naar de 6<sup>e</sup> sport van het tegenoverstaande frame.

### SCHOORKLAUWEN:

De klauwen klikken automatisch dicht. Pal wegtrekken en schoor optillen om weer te verwijderen. Controleer steeds de werking van de klauwen. Gebruik nooit gereedschap bij het verwijderen.

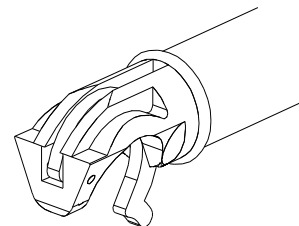

## STABILISATOREN:

Stabilisatoren moeten steeds geplaatst worden bij steigerhoogte vanaf 4 meter platformhoogte. Stabilisatoren worden geleverd in een verstelbare uitvoering (Type 3 meter). Ze worden bij een vrijstaande steiger geplaatst als in figuur B en bij een steiger die tegen een gebouw staat als figuur A.

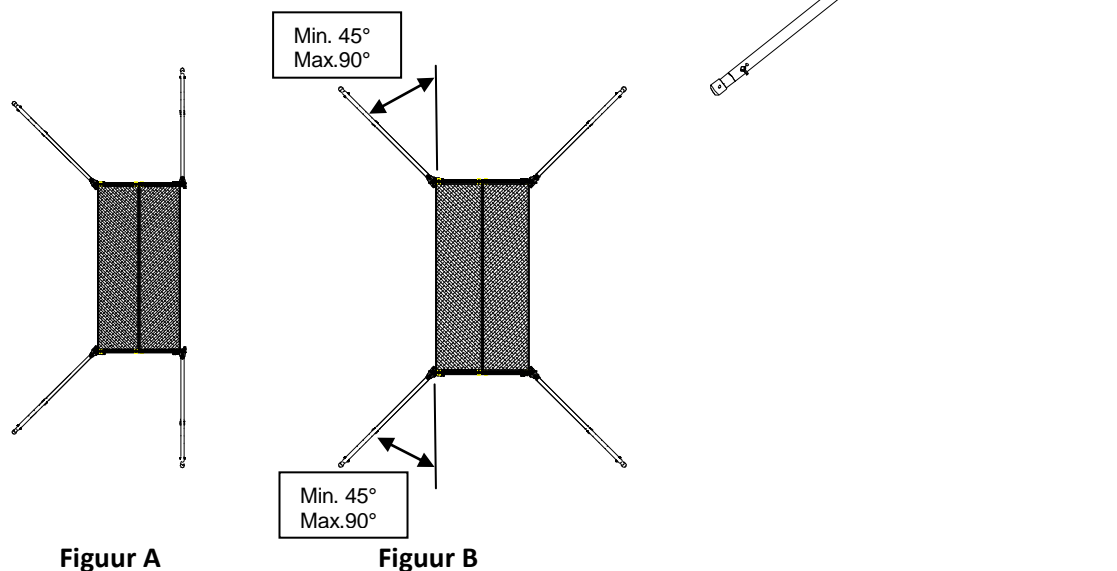

## BORGVERGREDELING VAN DE WERKVLOER:

De werkvloeren zijn uitgerust met een aparte beveiligingsvergrendeling zodat deze bij wind niet uit de steiger kunnen waaien. Deze borgvergrendeling is uitgevoerd met een zelfborgende pen en/of windhaak op de platformhaak.

Zorg dat de platforms altijd schoon zijn en onbeschadigd. Controleer altijd de werking van de eventuele luiken en sloten en uiteraard de opwaai beveiligingen. Check altijd de conditie van het loopvlak en tevens of de platforms gekeurd zijn en in welke klasse. Belast de platforms nooit boven de norm en laat nooit materialen achter op de platforms. Maak de platforms altijd eerst schoon, zowel vóór montage als vóór de demontage.

### LET OP

**Nooit een grotere afstand dan 4 meter tussen de platforms, of per 2 meter verspringend. Vergeet nooit de borging van de opwaai-beveiliging en kantplankset op een werkvloer ( niet verplicht op passage of montagevloer ).**

## ONDERDELEN - SPECIFICATIE

1. Verstelbare binnenpoot met wiel
2. Diagonale schoor
3. Opbouwframe zonder borgpennen
4. Opbouwframe (7 sporten)
5. Horizontale schoor
6. Leuningframe (2 sporten)
7. Werkvloer met luik
8. Kantplankset (of schoprand)
9. Stabilisator ( 3 meter verstelbaar)
10. Tussenvloer
11. Horizontaal schoor als leuning

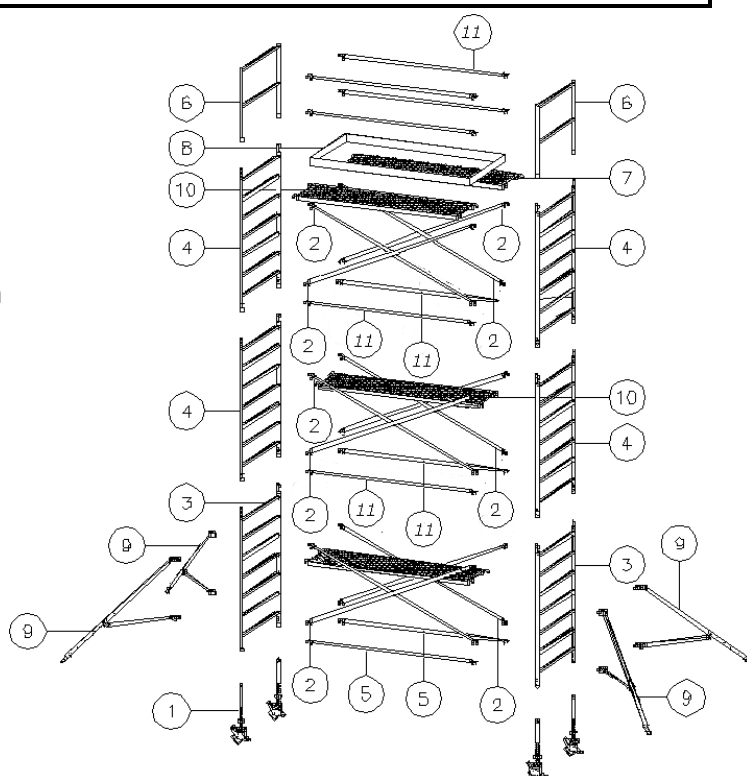

## ONDERDELEN :

Onderdeel	1.35 meter x 2.500 mm rolsteiger					
Werkvloerhoogte	2,2	4,2	6,2	8,2	10,2	12,2
<b>Werkhoogte</b>	<b>4,0</b>	<b>6,0</b>	<b>8,0</b>	<b>10,0</b>	<b>12,0</b>	<b>14,0</b>
Frame met 7 sporten (incl. borgclips)	2	4	6	8	10	12
Frame met 4 sporten	–	–	–	–	–	–
Leuning frame	2	2	2	2	2	2
Instelbare binnenpoot met zwenkwiel	4	4	4	4	4	4
Diagonaal schoor	4	8	12	16	20	24
Horizontaal schoor	2	2	2	2	2	2
Platform zonder luik	1	1	2	2	3	4
Platform met luik	1	1	2	2	3	4
Kantplankset (incl. 4 kantplankhouders)	1	1	1	1	1	1
Stabilisator, 3 meter verstelbaar	–	–	4	4	4	4
Horizontaal schoor als leuning	4	4	8	8	12	14

**Vrijstaande aluminium rolsteigers ALTIJD uitvoeren met 4 stabilisators en bij buitentoepassing hoger dan 8.2 meter vloerhoogte 120 kg ballast gebruiken !**

## OPBOUW – INSTRUCTIE

1. Sorteert de diagonaal en horizontaal schoren op lengte. Controleer of alle materialen aan de jaarlijkse inspectielabels voldoen en kijk alle materialen na op schade. Bij twijfel contact opnemen uw dealer voor eventuele vragen. Aluminium Rolsteigers mogen alleen opgebouwd worden door mensen met genoeg en aantoonbare ervaring.

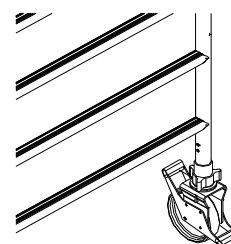

2. Steek de wielstanders met zwenkwielen in het frame (zonder borgpennen) langs de onderzijde.

3. Klik een horizontaal schoor op zijn kant aan de staander en laat de schoor op de grond rusten.

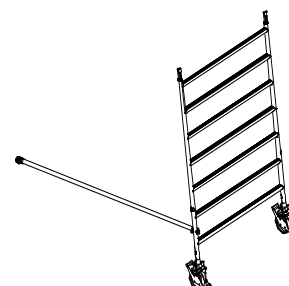

4. Klik nu de horizontaal schoor aan het andere frame, beide frames blijven nu staan.

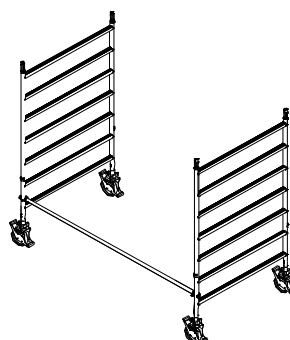

5. Plaats de 4 diagonaal schoren op de 2e sport van de het frame, en klik ze op de 6e sport van het tegenoverstaande frame. Plaats 4 diagonalen per sectie. De diagonalen mogen ook een andere verspringsing hebben en/of zelfs doorgestoken worden van de 1e in de opvolgende verdieping.

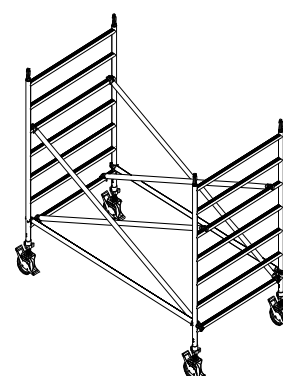

6. De basissectie wordt nu waterpas gezet en zo nodig bijgesteld met de verstelbare wielstanders.



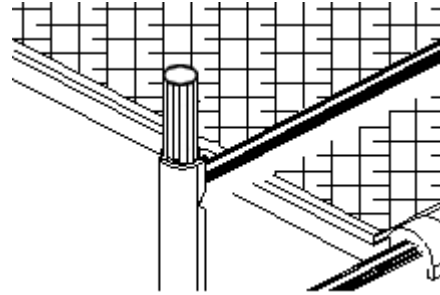
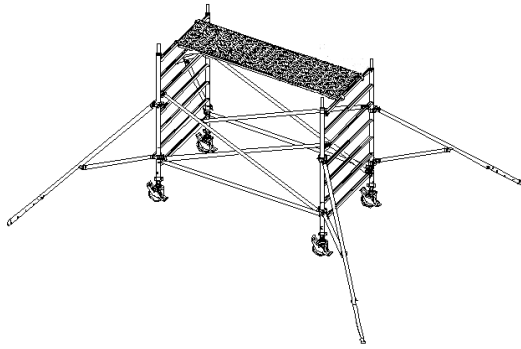

7. Leg nu een platform in de steiger om verder te gaan met opbouwen.  
Plaats eventueel het platform op de 3<sup>e</sup> of 4<sup>e</sup> sport, zodat er altijd een leuninggedeelte overblijft voor verdere opbouw.

8. Plaats nu de volgende frames op de basissectie en monteer de diagonale schoren. Door het bevestigen van de diagonaal schoren, worden beide opbouwframes een star geheel, door middel van een borgclip worden de frames aan elkaar vergrendeld.

9. Plaats de stabilisatoren en zorg dat deze stevig op de grond staan, plaats altijd een stabilisator koppeling onder een sport (tegen het verschuiven).

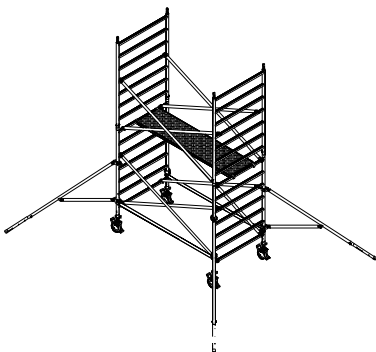
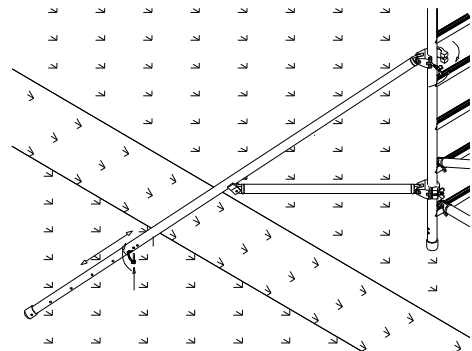
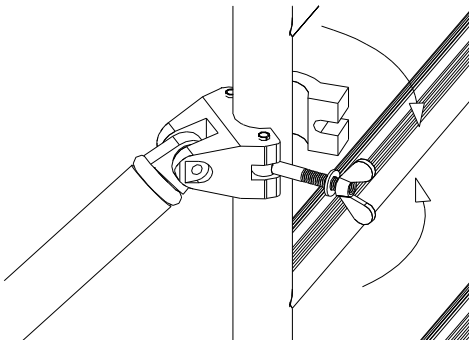

10. Leg nu weer een platform in de steiger om de volgende sectie te plaatsen. Herhaal punt 9 en 10 naar gelang de hoogte van de steiger.

11. Breng bij ieder passeerplatform 2 horizontaal schoren aan (als leuning) op de buitenzijde van het 7 sports frame precies boven en tussen de halve ringen. Bij ieder werkplatform dienen 4 leuningen rondom te worden aangebracht.

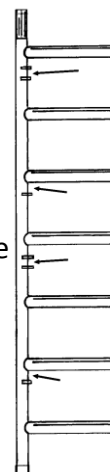

12. Platformen mogen maximaal 4 meter uit elkaar liggen, of om de 2 meter verspringend aanbrengen.

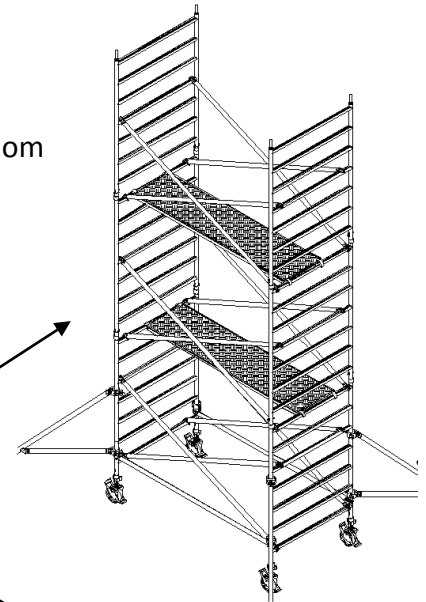

(bij deze bovenste 2 afbeeldingen rechts zijn voor de duidelijkheid de horizontale leuningschoren weggelaten zie punt 11.)

13. Als de steiger op de juiste hoogte is en alle werkvloeren op zijn plaats liggen, plaatst u boven de hoogste werkvloer de 2 sports leuning frames.

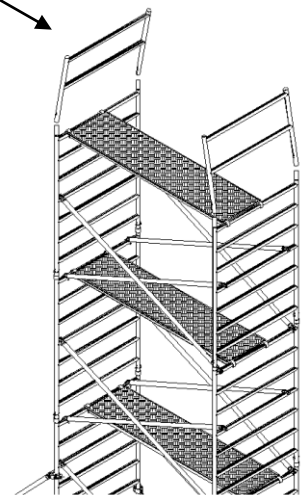
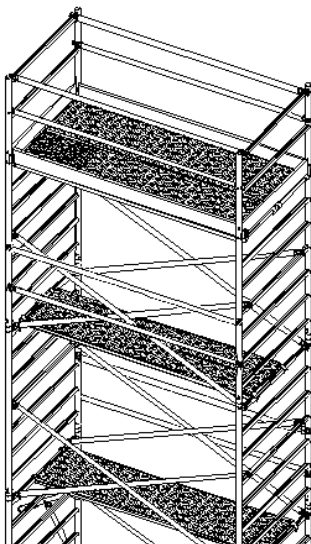

14. Plaats nu 4 horizontaal schoren op de leuningframes, twee aan iedere kant (als knie- en heupleuning)



15. Klik nu de kantplankhouders op buis (net boven de clips) op de bovenste werkvloer en plaats de kantplanken (of schopranden) in de sleuven van de kantplankhouders.

16. Controleer nogmaals of de steiger goed staat, de wielen op de rem en de stabilisatoren stevig op de grond staan, en de eventuele verankering goed vast zit.

17. Bij een gesloten werkvloer moet het platform met luik aan de buitenzijde van de vloer scharnieren (dat wil zeggen van binnenuit naar buiten)

## ALGEMENE GEBRUIKSVOORSCHRIFTEN

1. Zorg dat alle wielen op de rem staan, vóór het beklimmen van de steiger.

Verplaatsen van de steiger, **GEVAAR**:

- Kijk uit voor overhangende kabels en andere obstakels.
  - Zorg ervoor dat de mensen van de steiger zijn en er geen gereedschap meer op ligt.
  - Laat de stabilisatoren in dezelfde positie zitten, maar licht de stabilisatoren een paar centimeter boven de grond om het verrijden te vergemakkelijken. Kan dit niet, breek dan de steiger af voor verplaatsing.
  - Trek bij het verplaatsen zo voorzichtig mogelijk aan de basis om overhellen te voorkomen.
  - Controleer of de ondergrond vlak en stevig genoeg is om de steiger te kunnen dragen.
  - Controleer na het verplaatsen van de steiger of deze weer waterpas staat, de stabilisatoren weer stevig op de grond staan en de wielen weer op de rem staan, en breng de eventuele verankering opnieuw aan.
  - De steiger wordt alleen verplaatst als de ondergrond vlak is en vrij van obstakels.
  - **Steigers hoger dan 6 meter niet verplaatsen alvorens eerst af te breken !!!**
2. De steiger moet altijd recht en waterpas staan. Gebruik de stelspindel op de juiste manier, dus **niet** om de vloerhoogte aan te passen, maar alleen om de steiger waterpas te stellen.
  3. Plaats geen ladders of trappen op de werkvloer.
  4. Klim of sta niet op de diagonaal of horizontaal schoren.  
**Klim altijd aan de binnenkant van de steiger naar boven.**  
Gebruik hiervoor werkvloeren met een luik.
  5. Gebruik de steiger nooit vlakbij niet geïsoleerde elektrische installaties of machines.
  6. Controleer of alle borgclips juist geplaatst zijn (in borggat laten zitten).  
Bouw nooit een steiger op zonder de borgclips te gebruiken.
  7. Gebruik alleen goede stabilisatoren en de juiste verankering om de steiger te ondersteunen. Plaats de steiger nooit op opgestapelde stenen of planken e.d.
  8. Werk niet met de steiger indien de windkracht 6 beaufort of hoger is. Verwijder sneeuw en ijs van de steiger alvorens te gaan werken en strooi indien nodig zand op de werkvloer tegen wegglijden.
  9. Hijs tijdens het opbouwen de frames met een touw naar boven. Laat geen gereedschap of puin op de werkvloer liggen.
  10. Draag altijd een veiligheidshelm en veiligheidsschoenen.
  11. Zuren en chemische producten kunnen corrosie veroorzaken aan het aluminium, dit kan de stevigheid van het aluminium aantasten.  
Raadpleeg uw leverancier voor eventuele voorzorgsmaatregelen.
  12. Bevestig geen lier of hijstakel aan de steiger.
  13. Wanneer steigers niet gebruikt worden, moeten zij verankerd worden. Neem voorzorgsmaatregelen zodat onbevoegde personen de steiger niet kunnen beklimmen.
  14. Overschrijd nooit de gelijkmatig verdeelde belasting van 200 kg/m<sup>2</sup> per werkvloer.

## **ALGEMENE GEBRUIKSVOORSCHRIFTEN**

1. Zorg dat het steigermateriaal schoon is, in het bijzonder de verbindingsspennen. De frames moeten makkelijk in en uit elkaar gaan.
2. Verwijder vuil en verf van het schroefdraadgedeelte van de verstelbare binnenpoten. Indien nodig wat olie aanbrengen.
3. Als onderdelen niet goed werken, controleer deze op vuil, verf, betonresten, vervorming e.d.
4. Probeer niet met hamers of ander gereedschap de onderdelen weer werkend te krijgen.
5. Zorg dat de sporten van de frames schoon zijn.  
Zorg dat de pal van de haak van de diagonaal en horizontaal schoren schoon is, en smeer deze indien nodig in met een beetje olie/ WD-40.
6. Tijdens de opbouw, plaats het frame steeds met beleid op het volgende frame.  
Vervolgens de diagonaalschoren inhaken op de tweedesport van het frame te waardoor het frame goed verticaal komt te staan en breng de borgclips aan.
7. Behandel het materiaal voorzichtig, laat geen onderdelen op een harde ondergrond vallen. Dit kan de kwaliteit van het materiaal verminderen.
8. Gebruik nooit beschadigde onderdelen.
9. Vervang tijdig ontbrekende en kapotte onderdelen.
10. Laat uw steiger éénmaal per jaar door uw lokale leverancier inspecteren
11. Gebruik bij het werken op hoogte een life-line.

**Raadpleeg voor vragen over veilig gebruik, goed onderhoud, reparatie en vervanging van onderdelen altijd uw lokale leverancier of de fabrikant.**

**LADO Klimmaterialen B.V.**

**Spoorlaan 17 2908 BG  
Capelle aan den IJssel**

**Tel.: 010 284 90 60  
www.lado.nl**